

Hallenbelegungsplan

Stand: 14.11.2023



- + dressur
- + fahren
- + springen
- + voltigieren

Regelungen zur Hallennutzung

1. Befinden sich bereits **drei** Reiter in der Halle, ist das Longieren nicht gestattet. Bei zwei Reitern nur nach vorheriger Absprache und Zustimmung untereinander.
2. Am **Mittwoch ab 19:15 Uhr** und **Samstag von 16:00 Uhr bis Sonntag 12:00 Uhr** ist nach Absprache mit den anwesenden Reitern das Springen gestattet. Die Nutzer der Sprünge sind verpflichtet diese hinterher wieder abzubauen.
- Am **Donnerstag Abend** wird ein Parcours für das Vereinstraining aufgebaut und anschließend zusammengestellt. Ab **Freitag** ist die Benutzung des Parcours **vor** und **nach dem Voltigieren** nach Absprache mit den anwesenden Reitern erlaubt, wenn dieser wieder zusammengestellt wird. Die Sprünge werden am Samstag nach dem Vereinstraining vollständig abgebaut.
3. Von **Sonntag 12:00 Uhr** bis **Mittwoch 19:15 Uhr** ist die Halle **sprungfrei!**
4. Während der Vereinsstunden ist das Longieren nicht gestattet.

Wir bitten alle Vereinsmitglieder sich an die Regelungen zu halten und verständnis- und rücksichtsvoll miteinander umzugehen. Bitte sprecht euch respektvoll unter einander ab.

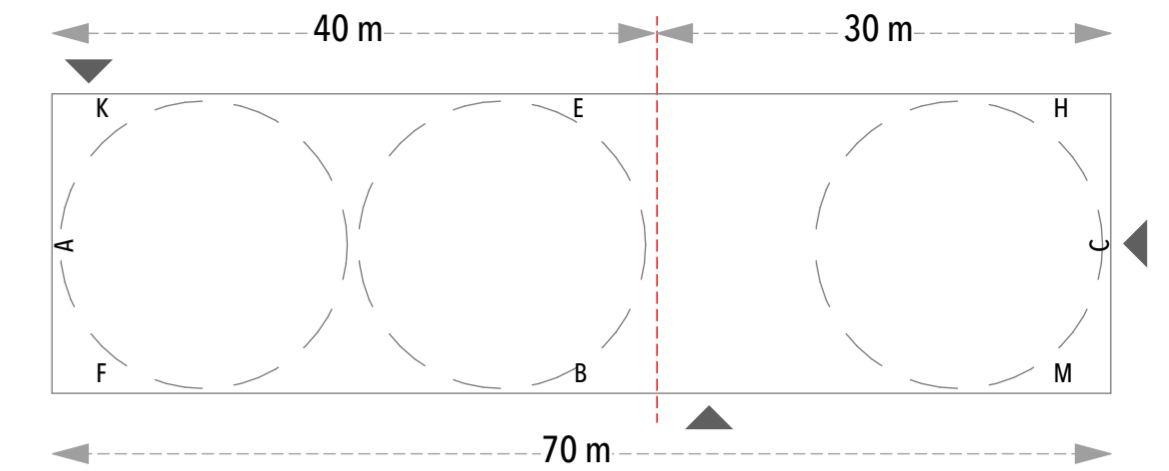

	Montag	Dienstag	Mittwoch	Donnerstag	Freitag	Samstag	Sonntag
8:00-9:00							
9:00 - 10:00							
10:00 - 11:00							
11:00 - 12:00							
12:00 - 13:00							
13:00 - 14:00							↓
14:00 - 15:00						Springstunde 13:45 - 16:00	
15:00 - 16:00							
16:00 - 16:30							
16:30 - 17:00	Voltigieren		Voltigieren				
17:00 - 17:30	16:30- 18:00		16:30- 18:00		Voltigieren		Voltigieren
17:30 - 18:00					16:30- 18:45		17:00 - 18:30
18:00 - 18:30					Springstunde		
18:30 - 19:00	Dressurstunde				17:45 - 20:00		
19:00 - 19:30	18:00 - 20:30						
20:00 - 20:30			↓				
20.30 - 21.00							
ab 21:00	Stallruhe						

freies Reiten Einsteller und Auswertige
 belegt 40m / 30m frei für Einsteller und Auswertige
 70m belegt / kein zusätzliches Reiten möglich